

# SJL-C

## 高精度 6 爪 (2+2+2) 均衡式卡盘 Ø 500 - 800 mm

自定心  
键槽型

- 相对应的2个卡爪保持均衡
- 均衡式机械锁紧

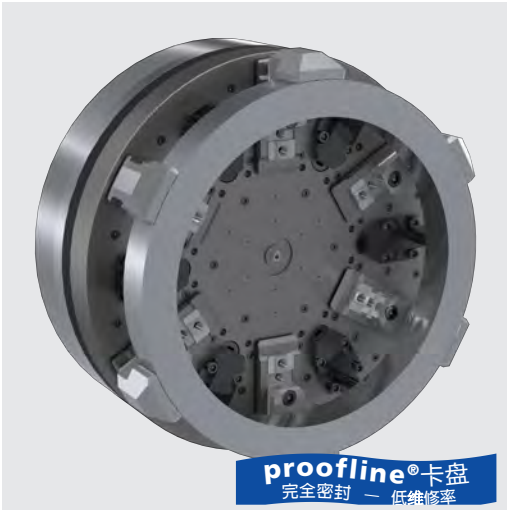

### 应用/客户利益

- 用于易变形工件的夹紧
- 通过2+2+2 卡爪夹紧，变形小
- 轴向和径向夹紧精度高
- 全密封和油浴润滑
- 适用于高速

### 技术参数

- 采用2+2+2平衡系统，6点接触式夹持
- 通道用于空气和/或冷却液的书店（2种介质供给）
- 离心力补偿
- **proofline® 系列** = 完全密封 - 低维修率

### 标准配置

- 6 爪卡盘带安装螺钉和调整键
- 润滑油

卡盘打开位置 = 右端位置

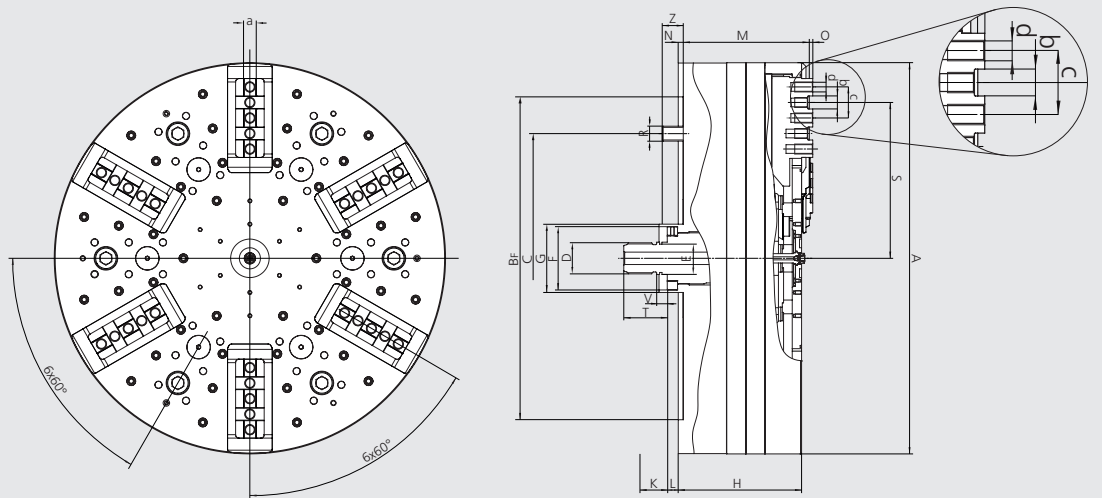

保留技术更改  
如需要更详细信息，请索取客户图纸

SMW-AUTOBLOK 型号			SJL-C-500	SJL-C-500	SJL-C-630	SJL-C-630	SJL-C-800	SJL-C-800
安装型式			Z300	Z380	Z380	Z520	Z380	Z520
	A	mm	500	500	630	630	800	800
	BF H6	mm	300	380	380	520	380	520
	C	mm	235	330.2	330.2	463.6	330.2	463.6
	D	mm	M42 x 3	M42 x 3	M50 x 3	M50 x 3	M50 x 3	M50 x 3
	E f7	mm	44	44	52	52	52	52
	F	mm	82	82	102	102	102	102
	G	mm	90	90	110	110	110	110
	H	mm	163.3	163.3	190.5	190.5	190.5	190.5
滑块行程	K	mm	20.8	20.8	28.4	28.4	28.4	28.4
滑块位置最小	L	mm	30.9	30.9	25.8	25.8	25.8	25.8
滑块位置最大	L	mm	51.7	51.7	54.2	54.2	54.2	54.2
	M	mm	177.9	177.9	204.5	204.5	204.5	204.5
	N	mm	8	8	8	8	8	8
	O	mm	4	4	4	4	4	4
	R	mm	6 x M20	6 x M24	6 x M24	6 x M24	6 x M24	6 x M24
最大	S	mm	141.5 / 186.5	141.5 / 186.5	201 / 251	201 / 251	336 / 286 / 236	336 / 286 / 236
最小	S	mm	130.5 / 175.5	130.5 / 175.5	186 / 236	186 / 236	321 / 271 / 221	321 / 271 / 221
	T	mm	70	70	70	70	70	70
	V	mm	17	17	17	17	17	17
保护套筒长度	Z	mm	38.1	38.1	39	39	39	39
键宽度	a	mm	14	14	19	19	19	19
	b	mm	2 x 19	2 x 19	2 x 21	2 x 21	3 x 21	3 x 21
	c	mm	2 x 45	2 x 45	2 x 50	2 x 50	3 x 50	3 x 50
	d	mm	5 x M12	5 x M12	5 x M16	5 x M16	7 x M16	7 x M16

## 高精度6爪（2+2+2）均衡式卡盘 Ø 225 - 400 mm

- 相对应的两个卡爪保持均衡
- 均衡式机械锁紧

# SJL-C

自定心  
键槽型

### 技术参数

SMW-AUTOBLOK 型号		SJL-C-500	SJL-C-630	SJL-C-800
每卡爪行程 BH	mm	11	15	15
均衡行程在卡爪行程中间时	mm	± 2.5	± 4	± 4
最大驱动力	kN	78	97	97
最大夹紧力	kN	120	150	150
最大转速	每分钟转数	2000	1700	1100
重量（不带顶爪）	kg	220	422	675
转动惯量	kg.m <sup>2</sup>	6.91	21.53	54.64

### 订单一览

SMW-AUTOBLOK 型号	SJL-C-500	SJL-C-500	SJL-C-630	SJL-C-630	SJL-C-800	SJL-C-800
安装型式	Z300	Z380	Z380	Z520	Z380	Z520
id.no.	162765	162750	162800	162820	162911	162910
六角套筒扳手	203795					
润滑油（RENOLIN CLPF320 SUPER）1升*	202532					

\* 润滑油不在供货范围内。有关所需的总量，请参阅卡盘手册

### 卡爪用于卡盘SJL

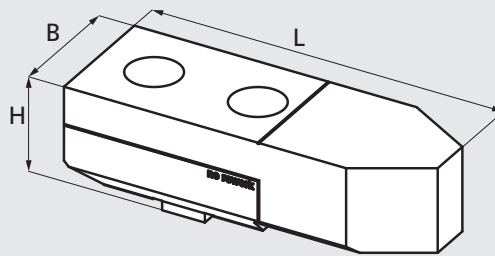

顶卡爪WAC-SJL（键槽型）

SMW-AUTOBLOK 型号	SJL-C-500	SJL-C-630	SJL-C-800
卡爪型号	WAC-SJL 500	WAC-SJL 630	WAC-SJL 630
Id. No. / 套	5315987	5315988	5315988
长度 L	150	200	200
宽度 B	52	60	60
高度 H	46	50	50
kg / 套	12.6 kg	21.6 kg	21.6 kg